

Identify parts before assembling. | Identificar las partes antes de armar. | Identifier les pièces avant l'assemblage.

6028

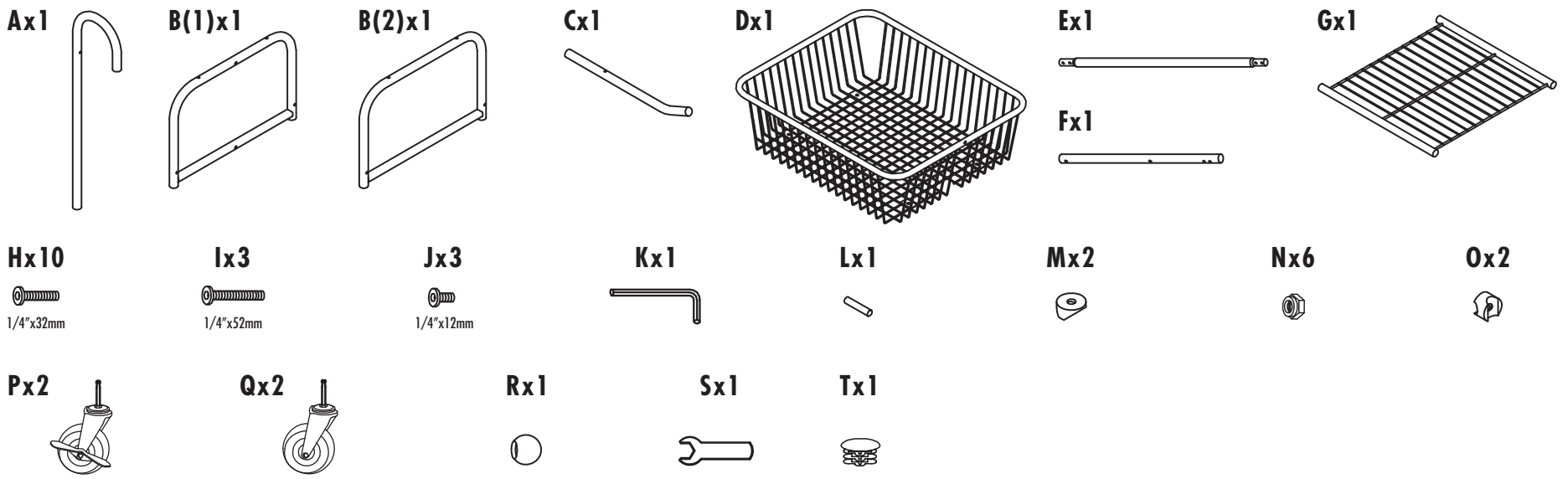

1

Insert a non-locking caster (Q) and a locking caster (P) into each end piece (B). Repeat so that both end pieces are assembled.
En los extremos de la pieza (B), inserte una ruedita sin freno (Q) y otra con freno (P). Repita la acción para que ambas piezas queden armadas.

Insérer une roulette sans verrou (Q) et une roulette à verrou (P) dans chaque montant d'extrémité (B). Répéter cette étape afin que les deux montants d'extrémités soient assemblés.

Attach shelf (G) to end pieces (B1) and (B2) using screws (H). Hand tighten screws.

Una el estante (G) a los extremos (B1) y (B2); utilice tornillos (H) y apriételes con la mano.

Fixer la tablette (G) aux montants d'extrémité (B1) et (B2) à l'aide de vis (H). Serrer les vis à la main.

Attach tube (F) to lower cross bar on end piece (B1) by inserting screw (I) through tube (F), spacer (O), end piece (B1) and attach nut (N). Hand tighten screw.

Una el tubo (F) a la barra transversal inferior en el extremo (B1): inserte el tornillo (I) en el tubo (F), en el espaciador (O), el extremo (B1) y coloque la tuerca (N). Apriete el tornillo con la mano.

Fixer le tube (F) à la tige transversale inférieure du montant d'extrémité (B1) en insérant la vis (I) à travers le tube (F), la rondelle d'espacement (O) et le montant d'extrémité (B1), puis fixer le tout avec un écrou (N). Serrer la vis à la main.

Attach tube (F) to top crossbar on end piece (B1) by inserting screw (I) through tube (F), spacer (O), end piece (B1) and attach nut (N). Hand tighten screw.

Una el tubo (F) a la barra transversal superior en el extremo (B1): inserte el tornillo (I) en el tubo (F), en el espaciador (O), el extremo (B1) y coloque la tuerca (N). Apriete el tornillo con la mano.

Fixer le tube (F) à la tige transversale du montant d'extrémité (B1) en insérant la vis (I) à travers le tube (F), la rondelle d'espacement (O) et le montant d'extrémité (B1), puis fixer le tout avec un écrou (N). Serrer la vis à la main.

Use wrench (K) to tighten all screws.

Utilice la llave inglesa (K) para apretar todos los tornillos.

Utiliser la clef (K) pour serrer toutes les vis.

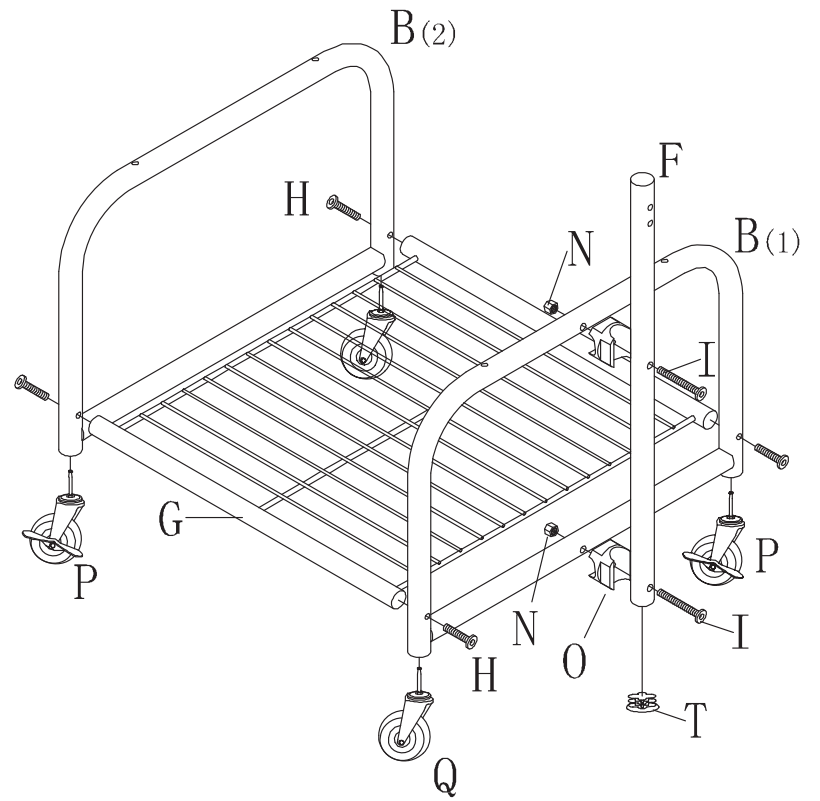

2

Slide basket (D) over tube (F) and onto top of end pieces (B1) and (B2). Attach by inserting screws (H) through basket (D) and then through both end pieces (B1) and (B2).

Deslice la canasta (D) en el tubo (F) y en los extremos (B1) y (B2). Fíjelos con tornillos (H) a través de la canasta (D) y después a través de los dos extremos (B1) y (B2).

Glisser le panier (D) par-dessus le tube (F), puis sur le dessus des montants d'extrémité (B1) et (B2). Fixer le tout en insérant les vis (H) à travers le panier (D), puis dans les deux montants d'extrémités (B1) et (B2).

Screw nut (N) onto the end of each screw (H). Tighten by holding nut (N) with wrench (S).

Coloque una tuerca (N) en el extremo de cada tornillo (H). Para apretar, sujete la tuerca (N) con una llave inglesa (S).

Serrer un écrou (N) sur l'extrémité de chaque vis (H). Serrer en tenant l'écrou (N) avec la clef (S).

Slide tube (E) into tube (F) and align holes. Attach by inserting screw (I) through basket (D) and sleeve (L) directly into tube (F). Use wrench (K) to tighten.

Deslice el tubo (E) en el tubo (F) y alinee los orificios. Fíjelos al insertar un tornillo (I) a través de la canasta (D) y de la funda (L) directamente al tubo (F). Para apretar, utilice una llave inglesa (K).

Glisser le tube (E) sur le tube (F) en alignant les trous. Fixer le tout en insérant une vis (I) à travers le panier (D) et le manchon (L) directement dans le tube (F). Serrer à l'aide de la clef (K).

Slide tube (A) over tube (E) and align holes. Insert screw (J) into each hole. Tighten using screwdriver.

Deslice el tubo (A) en el tubo (E) y alinee los orificios. En cada orificio inserte un tornillo (J). Apriete con un destornillador.

Glisser le tube (A) par-dessus le tube (E) et aligner les trous. Insérer une vis (J) dans chacun des trous. Serrer à l'aide d'un tournevis.

Insert screw (H) through tube (A), spacer (M) and into hanger bar (C). Hand tighten screw.

Inserte un tornillo (H) a través del tubo (A), en el espaciador (M) y en la barra para colgar (C). Apriete el tornillo.

Insérer une vis (H) à travers le tube (A), la rondelle d'espacement (M) et la tige de suspension (C). Serrer la vis à la main.

Insert screw (H) through hanger bar (C), spacer (M) and into end of tube (A). Hand tighten screw.

Inserte un tornillo (H) a través de la barra para colgar (C), el espaciador (M) y en el extremo del tubo (A). Apriete el tornillo con la mano.

Insérer une vis (H) à travers la barre de suspension (C), la rondelle d'espacement (M) et l'extrémité du tube (A). Serrer la vis à la main.

Use wrench (K) to tighten screws (H) securely.

Para apretar bien todos los tornillos (H), utilice una llave inglesa (K).

Utiliser la clef (K) pour serrer les vis (H) solidement.

Slide end cap (R) onto end of hanger bar (C).

Deslice el tapón (R) en el extremo de la barra para colgar (C).

Glisser un capuchon d'extrémité (R) sur l'extrémité de la tige de suspension (C).

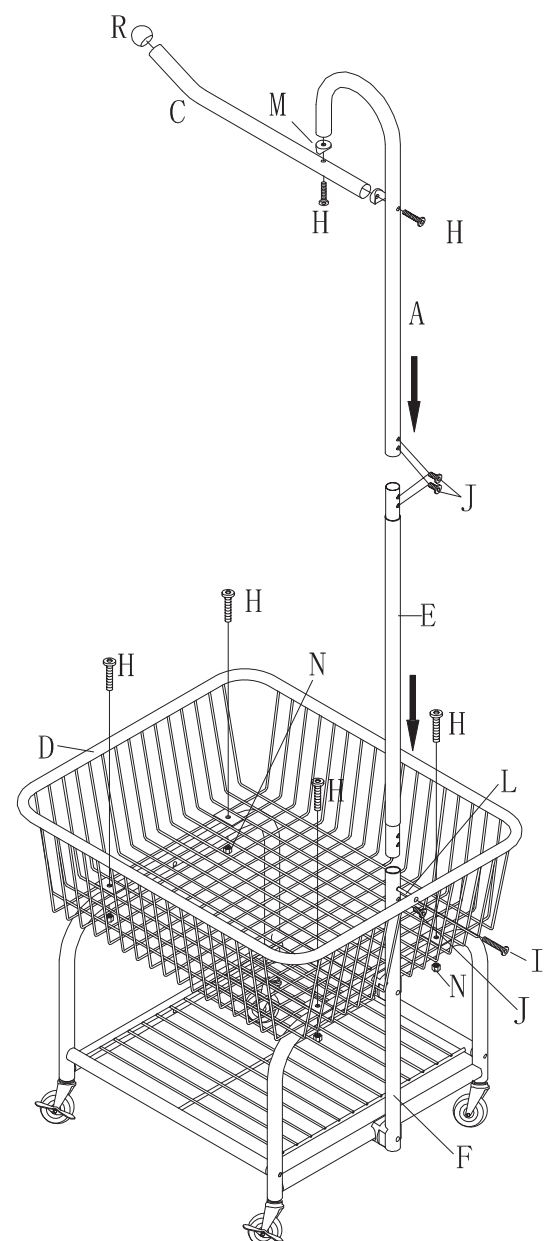

Customer Service

Service à la clientèle | Servicio al cliente :

1-800-922-5524 • 1-314-428-5657



©HOUSEHOLD ESSENTIALS

Hazelwood, MO 63042

1-800-922-5524

1-314-428-5657

www.householdessential.com

Made in China | Fabriqué en Chine | Hecho en China