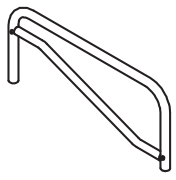

Identify parts before assembling. | Identificar las partes antes de armar. | Identifier les pièces avant l'assemblage.

Ax2

Top Side Rail
Barra lateral superior
Tige latérale supérieure

**B1x2**

Rear Leg Post
Barra de la pata posterior
Montant arrière

**B2x2**

Front Leg Post
Barra de la pata delantera
Montant avant

**Cx2**

Bottom End Rail
Barra inferior del extremo
Tige d'extrémité inférieure

**Dx4**

Bag
Sac
Bolsa

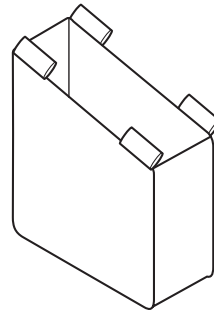
**Ex4**

Side Rails
Barras laterales
Tiges latérales

**Fx8**

Bag Hanger
Support à sac
Gancho para bolsa

**G**

Pre-installed Snap Lock
Pre-instalado Snap Lock
Pré-installé Snap Lock

Hx12

Hex Head Bolts
Boulons à six pans
Pernos de cabeza hexagonales

**Ix1**

Allen Wrench
Clef Allen
Llave Allen

Jx2

Locking Caster
Roulette à verrou
Ruedita con freno

**Kx2**

Caster
Roulette
Ruedita

**1**

Do not tighten hex bolts completely until all steps are completed.
Ne pas serrer les boulons à six pans complètement avant d'avoir terminé toutes les étapes.
No ajustar los pernos hexagonales por completo hasta completar todos los pasos.

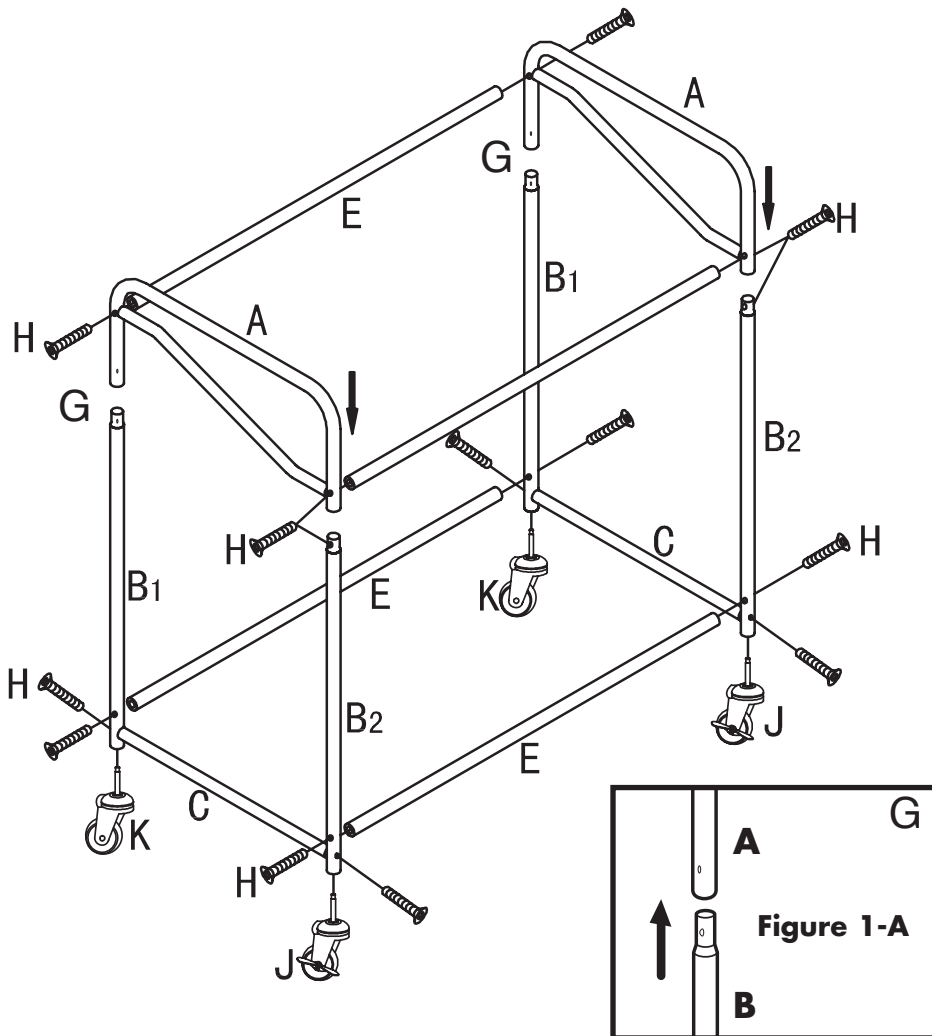

Attach (1) Bottom End Rail (C) to Rear Leg Post (B1) and Front Leg Post (B2) using (2) hex head bolts (H). Repeat with remaining (C), (B1) and (B2) using (2) hex head bolts (H). Attach (2) side rails (E) to (B2) and (B1) using (4) hex head bolts (H).

Una la barra inferior del extremo (C) a la barra de la pata posterior (B1) y a la de la pata delantera (B2); utilice 2 pernos de cabeza hexagonal (H). Repita la acción con los otros componentes (C), (B1) y (B2); utilice 2 pernos de cabeza hexagonal (H). Una las 2 barras laterales (E) al componente (B2) y (B1) con 4 pernos de cabeza hexagonal (H).

Fixer (1) tige d'extrémité inférieure (C) à un montant arrière (B1) et à un montant avant (B2) à l'aide de (2) boulons à six pans (H). Répéter avec les autres pièces (C), (B1) et (B2) à l'aide de (2) boulons à six pans (H). Fixer les (2) tiges latérales (E) aux montants (B2) et (B1) à l'aide de (4) boulons à six pans (H).

Place Top Side Rail (A) onto base frame and lock in place with lock button (G) (Figure 1-A). Repeat at other end.

Lugar Top lado Ferrocarril (A) en el armazón de base y de bloqueo en su lugar con el botón de bloqueo (G) (Figura 1-A). Repita en el otro extremo.

Place Top Side Rail (A) sur le châssis de base et le verrouiller en place avec le bouton de verrouillage (G) (Figure 1-A). Répéter à l'autre extrémité.

Attach (2) side rails (E) to front and back of frame assembly using (4) hex head screws (H).

Una las 2 barras laterales (E) al frente y a la parte posterior de la estructura; utilice 4 tornillos de cabeza hexagonal (H).

Fixer (2) tiges latérales (E) sur l'avant et l'arrière du cadre à l'aide de (4) vis à tête hexagonale (H).

Insert wheels in bottom of legs (NOTE: 2 locking on one side and 2 non-locking on other side)

Inserte las ruedas en la parte inferior de las patas (NOTA: en un lado, 2 con freno y en el otro, 2 sin freno).

Insérer les roulettes dans le bas des montants. (REMARQUE: 2 roulettes à verrou sur un côté et 2 roulettes sans verrou sur l'autre côté.)

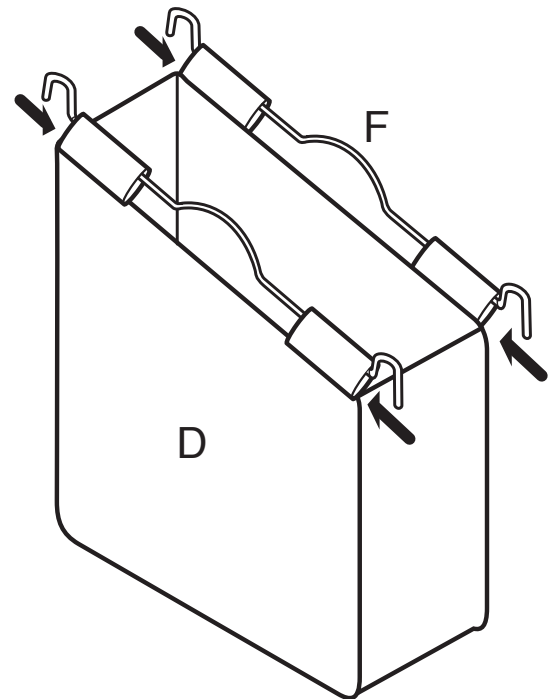
2

Insert Laundry Bag Handles (C) through the sewn loops at the top of Laundry Bag (B).

Insérer les supports à sacs (C) dans les manchons cousus dans le haut du sac à lessive (B).

Insertar los ganchos para la bolsa de lavandería (C) a través de los ojales cosidos en la parte superior de la bolsa de lavandería (B).

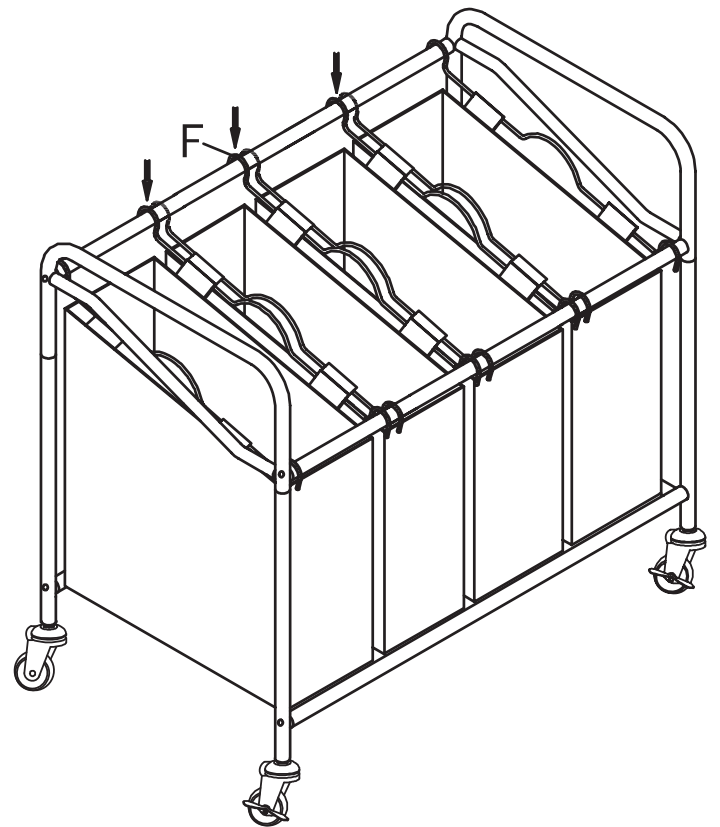
3

Hang "Handle Hook" over the top Side Rods (D) of the assembled unit as shown.

Suspendre les « supports à sacs » sur les tiges latérales (D) de l'unité assemblée comme montré.

Colgar el gancho sobre las varillas laterales (D) de la unidad armada como se muestra.

Customer Service

Service à la clientèle | Servicio al cliente :
1-800-922-5524 • 1-314-428-5657



©HOUSEHOLD ESSENTIALS
Hazelwood, MO 63042
1-800-922-5524
1-314-428-5657

www.householdessential.com

Made in China | Fabriqué en Chine | Hecho en China